

climafly

Instruction guide

Black. 5024002
Silver. 5024032



Professional

ultron
The power of quality

CLIMAFLY

MESURES DE SÉCURITÉ

Veillez lire les instructions suivantes. Le non-respect de ces consignes pourrait être dangereux ou entraîner une infraction à la loi. Ce manuel d'utilisation fournit d'autres informations détaillées concernant les mesures de sécurité à prendre.

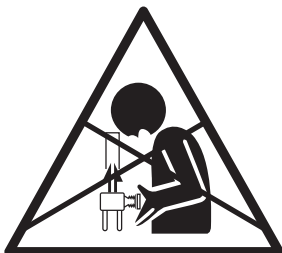

Ce tube étant monté sur ressorts, la tête de la machine doit être insérée et fixée au sommet du tube intérieur pour faire contrepoids. Négliger ce conseil pourrait entraîner de graves blessures.



Afin d'éviter que ce tube à ressorts sorte et provoque des blessures, veuillez ne pas desserrer la vis tant que l'assemblage n'est pas terminé.

PROPRIÉTÉS DU PRODUIT

Ce produit est un casque infrarouge pour la coiffure.

Caractéristiques :

- Large tube chauffant infrarouge pouvant couvrir toute la tête pour assurer un chauffage uniforme.
- Design ouvert permettant d'éviter la sensation d'être enfermé.
- Ecran LCD pour l'affichage du temps et de la température, facile à utiliser.
- La hauteur et l'inclinaison peuvent être ajustées.
- Générateur ionique.
- Facile à manipuler, sûr et fiable.

SCHÉMA D'ASSEMBLAGE

1. Fixez les roues sur le pied.
2. Fixez la colonne de support sur le pied en la plaçant dans l'ouverture qui dépasse légèrement (soyez bien attentif à la direction !), et vissez-la.
3. Fixez la partie mobile de la colonne sur la colonne de support (soyez bien attentif à la direction !). Insérez une vis dans le trou prévu à cet effet et serrez-la suffisamment.
Soyez très prudent : pour des raisons de sécurité, ne desserrez pas les vis pour faire les ajustements nécessaires avant de terminer l'assemblage.
4. Placez la partie principale dans le trou de la colonne de support et fixez-la avec des vis.

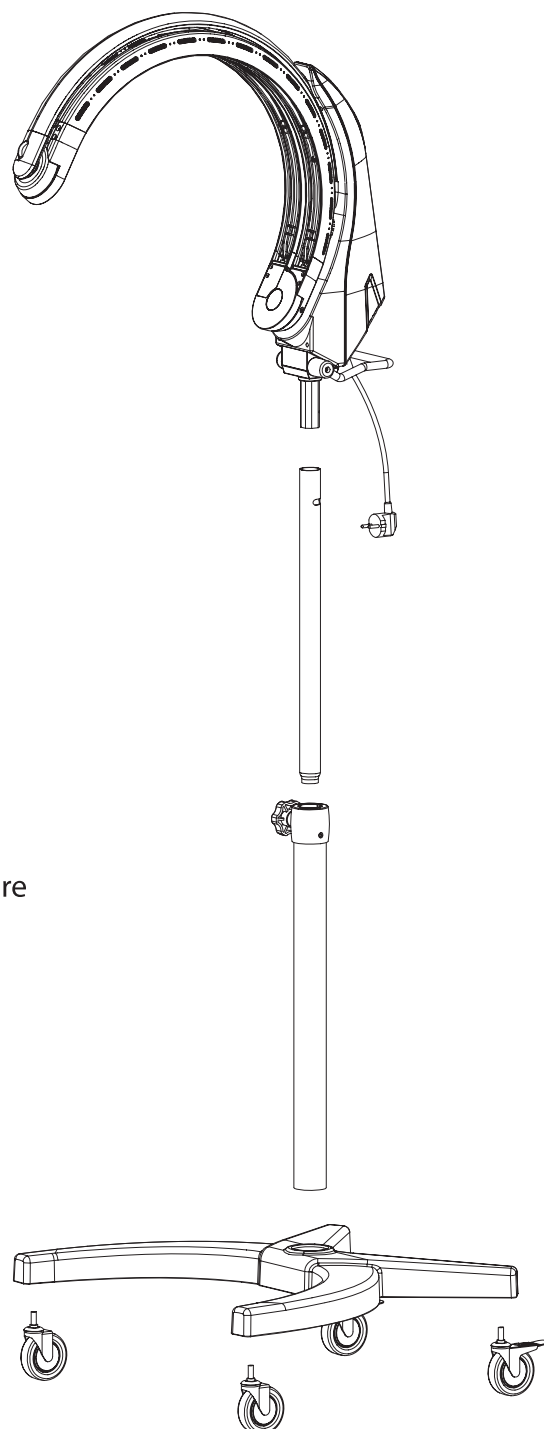

SPÉCIFICATIONS DU PRODUIT

Nom: CLIMAFLY

N° art.: 5024002/5024032

Tension: 220-240 V

Puissance: 700-830 W

Dimensions externes: 783 x 635 x 1680 mm

Poids net: 12 kg

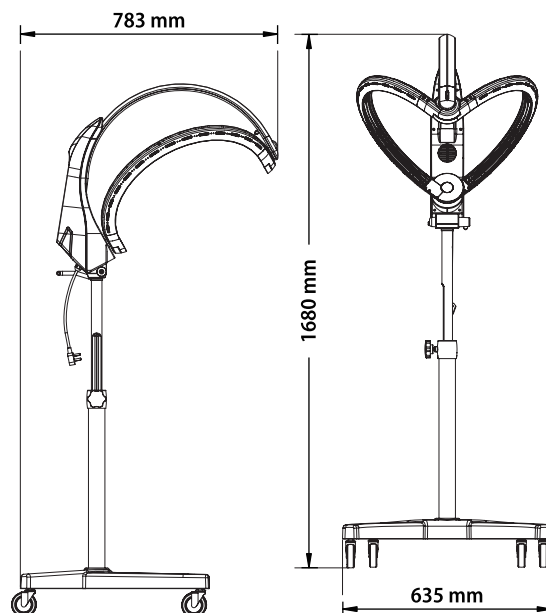

FONCTIONS DES BOUTONS

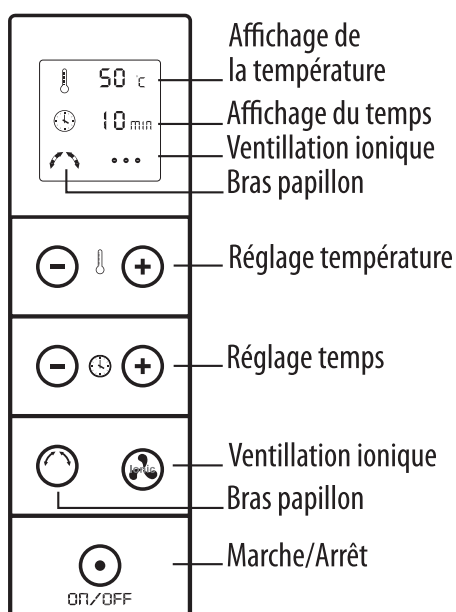

Affichage de la température

Affichage du temps

Ventillation ionique

Bras papillon

Réglage température

Réglage temps

Ventillation ionique

Bras papillon

Marche/Arrêt

Affichage de la température :

Chaque pression ajoute ou retire 5 °C. Pour sélectionner la température maximum de 70 °C, maintenez le bouton « + » enfoncé. Pour sélectionner la température minimum de 40 °C, maintenez le bouton « - » enfoncé. La température paramétrée par défaut est de 55 °C.

Affichage du temps :

Chaque pression ajoute ou retire une minute. Pour sélectionner le temps maximum de 60 minutes, maintenez le bouton « + » enfoncé. Pour sélectionner le temps minimum de 1 minute, maintenez le bouton « - » enfoncé. Le temps paramétré par défaut est de 15 minutes.

Ventillation ionique :

Cette fonction est optionnelle. En appuyant sur le bouton, l'appareil libérera des ions négatifs jusqu'à la fin du temps de fonctionnement. Cette fonction n'est pas activée par défaut.

Bras papillon :

Les bras mobiles peuvent être fixés dans une position en appuyant sur ce bouton. Cette fonction peut être choisie pendant l'utilisation de la machine. Si vous sélectionnez cette fonction, le témoin s'allume. Après l'utilisation, le réglage revient à son statut initial.

Marche/Arrêt :

En pressant une fois sur ce bouton, la machine se met en état de marche. En pressant une seconde fois, la machine s'arrête.

Introduction à l'utilisation

1. Positionnez la machine au milieu de la tête et ajustez la hauteur. Attention : la distance entre l'élément chauffant et la tête doit être de 17 cm.
2. Branchez et allumez la machine. L'écran affichera les réglages par défaut, comme illustré sur l'image.
3. Réglez le temps et la température de fonctionnement.

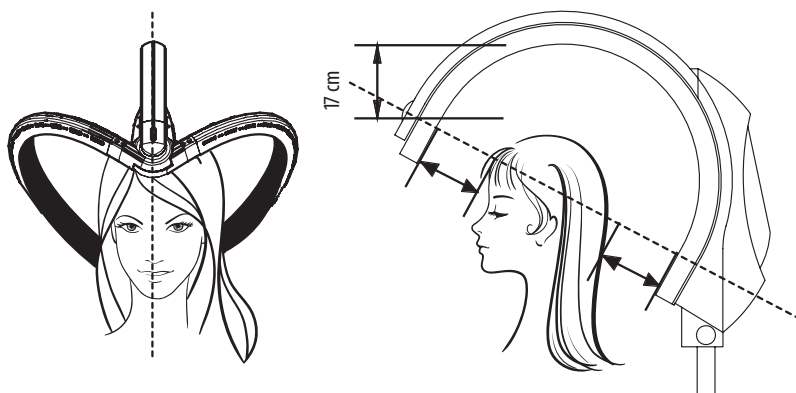



www.ultrononline.com
Sinelco International bvba
9600 Ronse-Belgium
Made in PRC